

DRAW WIRE SENSOR

ワイヤ式変位センサ

このシリーズの関連資料：
インストレーションガイド
CANopenマニュアル
可変電子機器
データシート **TEDS** コネクタ



SX135 SERIES

主な特徴:

- 計測長 **6, 7** または **8 m**
- アナログ出力: ポテンシオメーター, 電圧, 電流
- 可変式電圧出力
- デジタルインクリメンタル出力: **RS422 (TTL), Push-Pull**
- デジタルアブソリュート出力: **CANopen, SSI, Profibus, EtherCAT, Profinet**
- 直線性 $\pm 0.02\%$ *fs* まで
- 保護等級: **IP67** まで
- 温度使用範囲: **-20...+85 °C**
(オプション **-40 °C** または **+120 °C**)
- 高ダイナミクスと耐干渉性
- 特注制作も可能
- **TEDS** 付きコネクタオプション

目次

技術データアナログ	2
技術データインクリメンタル	3
技術データデジタル WCAN	4
技術データデジタルアブソリュート	5
メカニカルデータ	6
図面	6
オプション	8
アクセサリ	9
オーダーコード	10

技術データ アナログ出力

計測長 ¹⁾	[m]	6	7	8
直線性	[%]	±0.1		
直線性 高 (オプション)	[%]	±0.05		
分解能		下記出力タイプ参照		
センサーエレメント		ハイブリットポテンシオメーター		
接続		M12コネクタ またはアキシャルケーブル接続 (TPE)		
保護等級		IP65, オプション IP67		
湿度		相対的に最大90%, 結露なきこと		
温度		下記出力タイプ参照		
メカニカルデータ		ワイヤ張力、最大速度、最大加速度は Mechanical Data 参照		
ハウジング		アルミニウム、アルマイト処理、スプリングケースPA6		
ワイヤ		V2A Ø 0.5 mm ステンレス		
重量	[g]	約1700, 計測長によって異なります		

¹⁾ 要望に応じてほかの計測長も対応可能

電気データ アナログ出力

出力タイプ	ポテンシオメーター			電圧 ¹⁾				電流	電圧 (可変式)	
	1R	5R	10R	4,5V	5V	55V	10V	420A	5VT	10VT
出力	1 kΩ	5 kΩ	10 kΩ	0.5...4.5 V	0...5 V	-5...+5 V	0...10 V	4...20 mA	0...5 V	0...10 V
入力	最大 30 V			8...30 VDC			12...30 VDC	12...30 VDC ²⁾	8...35 VDC	
推奨カーサ電流	<1 μA							-		
最大消費電流	-			最大 25 mA (無負荷時)				-	-	
最大消費電力	-			-				-	最大 200 mW	
電流出力	-			最大 10 mA, 最小負荷 10 kΩ				max. 50 mA (エラー時) ³⁾	最大 10 mA, 最小負荷 1 kΩ	
ダイナミクス	-			<3 ms @ 0...100% / 100...0%				<1 ms from 0...100% and 100...0%	1 ms	
分解能				理論上無限小、ノイズにより制限されます					1 mV	
ノイズ	パワー供給の質に影響されます			0.5 mV _{eff}				1.6 μA _{eff}	2 mV _{eff}	
逆極性保護	-			あり				-	-	
短絡防止機能	-			あり				-	あり	
使用温度範囲	-20...+85 °C / オプション: -40...+85 °C または -20...+120 °C			-20...+85 °C / オプション: -40...+85 °C						
温度係数	±0.0025 %/K			0.0037 %/K				0.0079 %/K	0.0016 %/K	
EMC (電磁両立性)	-			EN 61326-1:2013に準拠						
回路										

¹⁾ ガルバニック絶縁

²⁾ 負荷 250 Ω (最大 500 Ω)

³⁾ 最大負荷 0.5 kΩ

MFL = multi-functional line

技術データ デジタル出カインクリメンタル

計測長 ¹⁾	[m]	6	7	8
直線性	[%]	±0.05		
直線性 高 (オプション)	[%]	±0.02 (分解能5.6パルス/mm以上のエンコーダーを選択した場合)		
分解能 ¹⁾	[パルス/mm]	0.28 / 2.8 / 5.6 / 14 (4重エッジ抽出により分解能を4倍に上げることができます。)		
Zパルス距離	[mm]	357.14		
センサーエレメント		光学式ディスク付きインクリメンタルエンコーダー		
出力信号		A, B, Zパルス (+反転パルス /A, /B & /Z)		
接続		M12 コネクタまたはケーブル接続(PVC)		
保護等級		IP65, オプション IP67		
湿度		相対的に最大90%、結露なきこと		
使用温度範囲	[°C]	-20...+85		
メカニカルデータ		ワイヤ張力、最大速度、最大加速度は „Mechanical Data” 参照		
ハウジング		アルミニウム、アルマイト処理、スプリングケースPA6		
ワイヤ		Ø 0.5 mmV2Aステンレス		
重量	[g]	約1700, 計測長によって異なります		

¹⁾ その他の計測長、分解能はお問い合わせください

電気データ デジタル出カインクリメンタル

出力タイプ		ラインドライバル RS422 (TTL 互換性)	プッシュプルG (HTL)
供給電圧 +V	[VDC]	5 ± 5%	10...30
消費電流 (無負荷時)	[mA]	最大 90 (通常 40)	最大 100 (通常 50)
負荷電流 / チャンネル	[mA]		最大 ±20
パルス周波数	[kHz]		最大 300
信号レベル high	[V]	最小 2.5	最小 +V-1
信号レベル low	[V]		最大 0.5

推奨回路

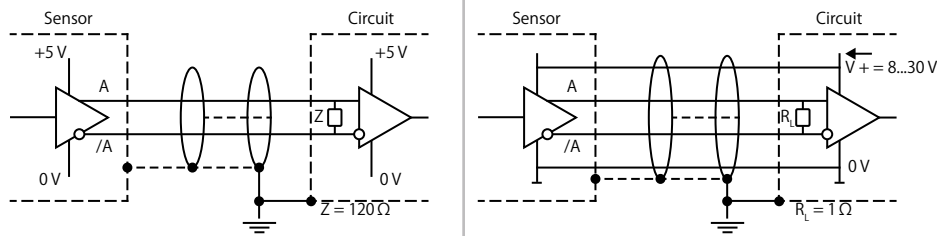

出力信号 デジタル出カインクリメンタル

出力信号

パルスAとBは90°位差異(方向の検出)。Zパルスは1回転に1回カウントされます。Zパルスの周波は357.14mm(=ワイヤスプールの円周)でホーム位置として使用できます

(この図は反転信号なしの場合を示しております：ワイヤ巻取り時のタイムライン。)

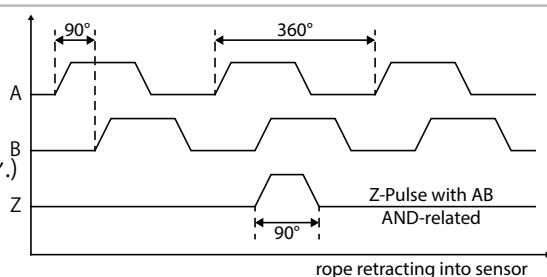

技術データ デジタル出力アブソリュート CANOPEN (WCAN)

計測長	[m]	6	7	8
直線性	[%]	±0.1		
分解能		計測長の0.002 %		
センサーエレメント		ポテンショメーター		
接続		M12 アキシャルコネクタまたはアキシャルケーブル接続(TPE cable)		
保護等級		IP65, オプション IP67		
湿度		相対的に最大90 %、結露なきこと		
使用温度範囲	[°C]	-20...+85 / オプション: -40...+85		
メカニカルデータ		ワイヤ張力、最大速度、最大加速度は „Mechanical Data” を参照		
ハウジング		アルミニウム、アルマイト処理、スプリングケースPA6		
ワイヤ		Ø 0.5 mm V2Aステンレス		
重量	[g]	約1700, 計測長によって異なります		

電気データ デジタル出力アブソリュート CANOPEN (WCAN)

マニュアル		CANopen (WCAN)
CAN仕様		Full CAN 2.0B (ISO11898)
コミュニケーションプロファイル		CANopen CiA 301 V 4.2.0
デバイスプロファイル		エンコーダ、リニアアブソリュート; CiA 406 V 3.2.0
エラー制御		ハートビート、緊急メッセージ、ノードガード
ノードID		デフォルト: 7, SDO(Service Data Object)
PDO (Process Data Object)		1 x TPDO, 静的マッピング
PDO モード		イベントトリガー, タイムトリガー, Sync-cyclic, Sync-acyclic
トランスミッションレート		1 Mbps, 800, 500, 250, 125, 50, 20 kbps configurable via SDOで設定可能
統合バス終端抵抗		120 Ω, connectible via SDO (Service Data Object)
バス、ガルバニック分離		No
供給電圧	[VDC]	8...30
消費電流		通常10 mA @ 24 V, 通常20 mA @ 12 V
計測レート		1 kHz、分解能16-bit
電気保護		逆極性保護
温度係数	[%/K]	0.0014
EMC		DIN EN61326-1:2013, 2014/30/EU指令に適合

技術データ アナログ出力

計測長 ¹⁾	[m]	6	7	8
直線性	[%]		±0.1	
直線性 高 (オプション)	[%]		±0.05	
分解能		下記出力タイプ参照		
センサーエレメント		ハイブリットポテンシオメーター		
接続		M12コネクタ またはアキシャルケーブル接続 (TPE)		
保護等級		IP65, オプション IP67		
湿度		相対的に最大90%, 結露なきこと		
温度		下記出力タイプ参照		
メカニカルデータ		ワイヤ張力、最大速度、最大加速度は Mechanical Data 参照		
ハウジング		アルミニウム、アルマイト処理、スプリングケースPA6		
ワイヤ		V2A Ø 0.5 mm ステンレス		
重量	[g]	約1700, 計測長によって異なります		

¹⁾ 要望に応じてほかの計測長も対応可能

電気データ アナログ出力

出力タイプ	ポテンシオメーター			電圧 ¹⁾				電流	電圧 (可変式)	
	1R	5R	10R	4,5V	5V	55V	10V	420A	5VT	10VT
出力	1 kΩ	5 kΩ	10 kΩ	0.5...4.5 V	0...5 V	-5...+5 V	0...10 V	4...20 mA	0...5 V	0...10 V
入力	最大 30 V			8...30 VDC			12...30 VDC	12...30 VDC ²⁾	8...35 VDC	
推奨カーサ電流	<1 μA							-		
最大消費電流	-			最大 25 mA (無負荷時)				-	-	
最大消費電力	-			-				-	最大 200 mW	
電流出力	-			最大 10 mA, 最小負荷 10 kΩ				最大 50 mA (エラー時) ³⁾	最大 10 mA, 最小負荷 1 kΩ	
ダイナミクス	-			<3 ms @ 0...100% / 100...0%				<1 ms from 0...100% and 100...0%	1 ms	
分解能				理論上無限小、ノイズにより制限されます					1 mV	
ノイズ	パワー供給の質に影響されます			0.5 mV _{eff}				1.6 μA _{eff}	2 mV _{eff}	
逆極性保護	-			あり				-	-	
短絡防止機能	-			あり				-	あり	
使用温度範囲	-20...+85 °C / オプション: -40...+85 °C または -20...+120 °C			-20...+85 °C / オプション: -40...+85 °C						
温度係数	±0.0025 %/K			0.0037 %/K				0.0079 %/K	0.0016 %/K	
EMC (電磁両立性)	-			EN 61326-1:2013に準拠						
回路										

¹⁾ ガルバニック絶縁

²⁾ 負荷 250 Ω (最大 500 Ω)

³⁾ 最大負荷 0.5 kΩ

MFL = multi-functional line

メカニカルデータ

計測長 [m]	ワイヤ張力 F_{min} [N]	ワイヤ張力 F_{max} [N]	速度 V_{max} [m/s] ¹⁾	加速度 a_{max} [m/s ²] ¹⁾
6	7.8	13.6	10	140
7	8.2	15	10	140
8	8.2	15.2	10	140

¹⁾ IP67オプション選択時80%減少します。

技術図面 アナログ出力とデジタル出力 WCAN

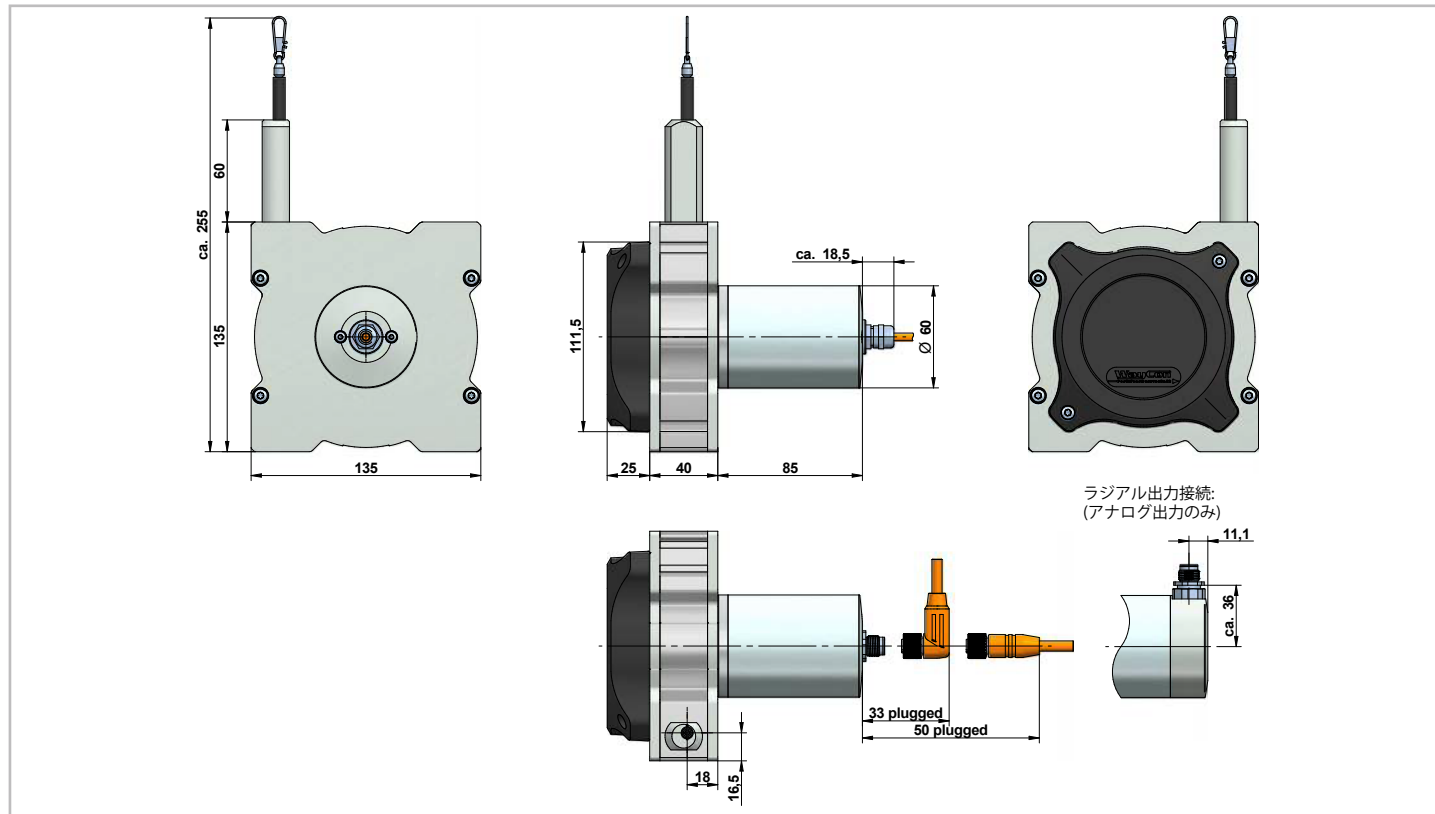

技術図面 デジタル出カインクリメンタル

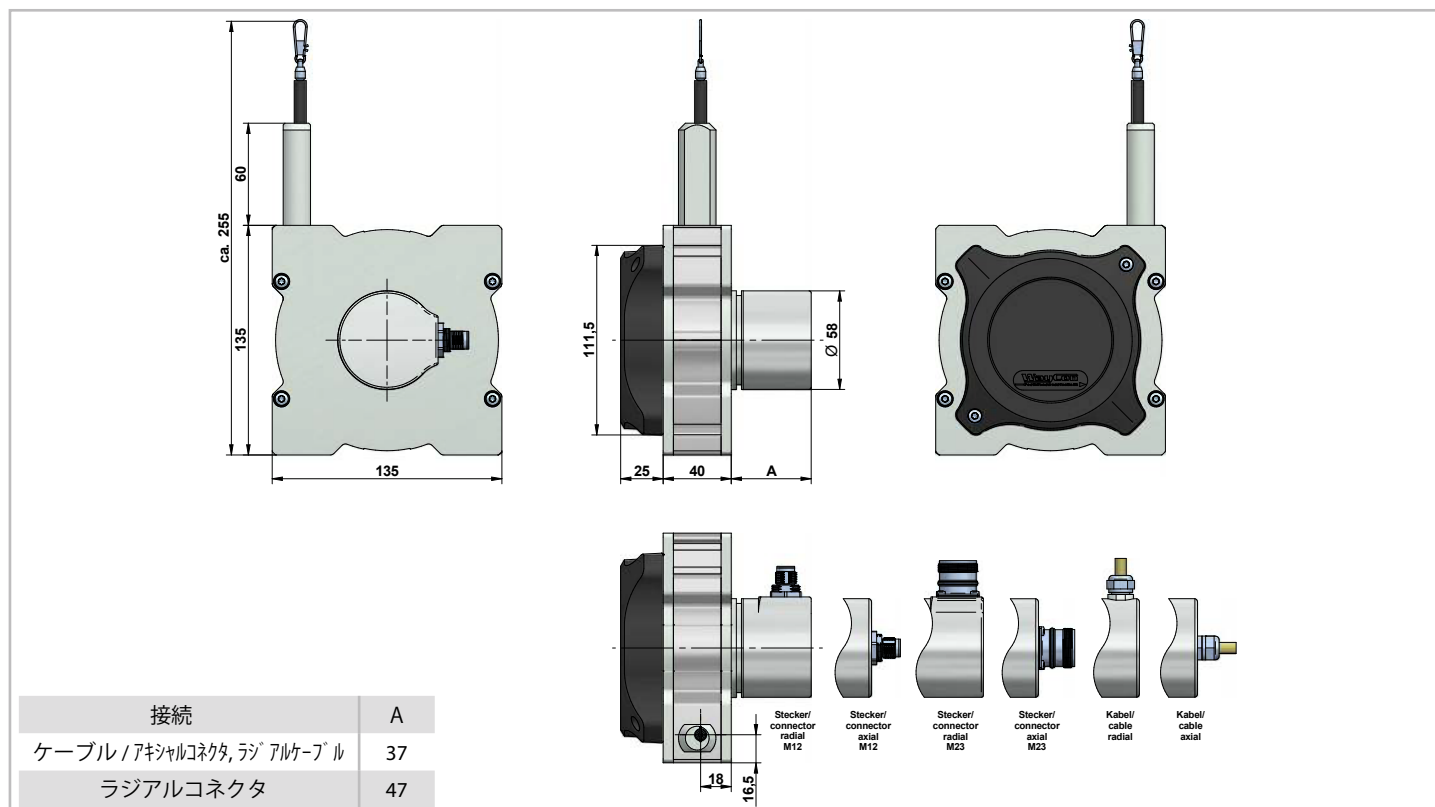

技術図面 デジタル出力アブソリュート

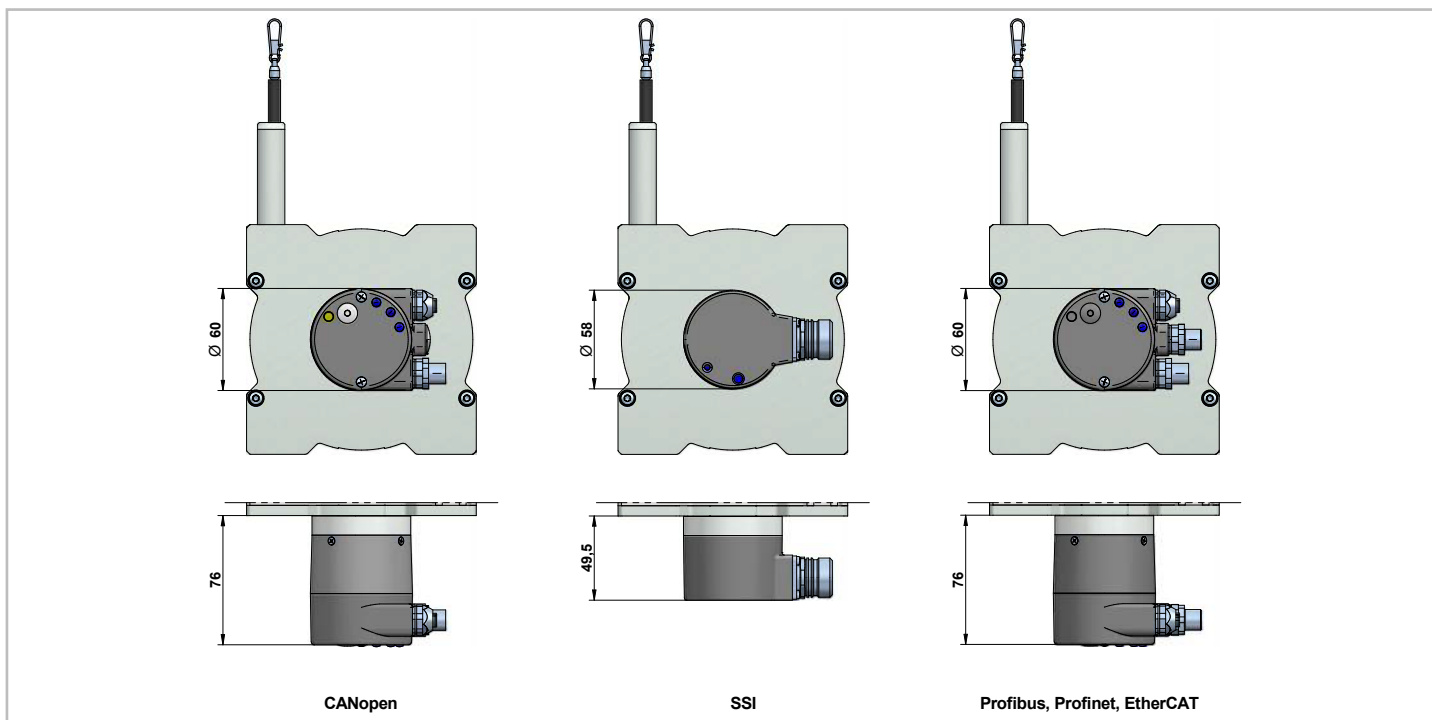

取付オプション

1. センサハウジングの溝を使用しての取り付け

付属しているスロットナットはハウジングの溝に容易に挿入できます。スロットナットはM6ネジ用です。測定範囲が 20 m 以下の各センサーには、2つのスロットナットが付属しています。

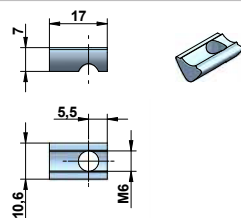

2. アングルクランプブラケットによる取り付け

このブラケットにはプレート、スラブに固定する為のM6ネジ用の穴があります。測定範囲が 20 m 以下の各センサーには、2つのブラケットが付属しています。

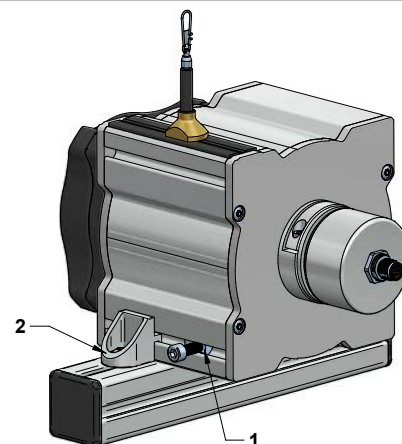
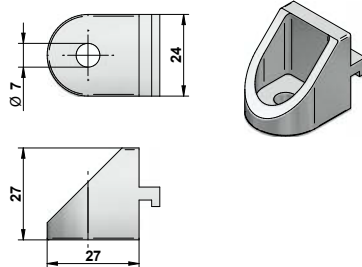

注記：

センサーハウジングの溝、スロットナット、およびブラケットは、Industrietechnik GmbH のアルミニウムビルディングキットシステムと互換性があります。

溝の位置



ブラケットを使用しての取り付け

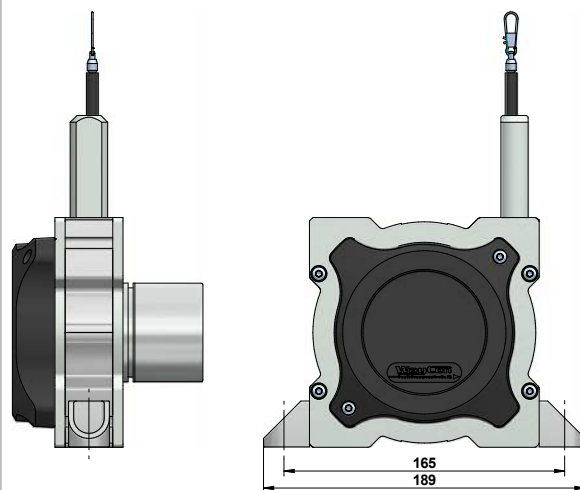

オプション

オプション	オーダーコード	概要	
電気ケーブルまたはコネクタ (アナログ出力は除く)	K1, K2, K3	ワイヤ引出方向は「上」の時： 標準：接続方向「右」 K1: 接続方向「上」 K2: 接続方向「左」 K3: 接続方向「下」	
直線性 高	L02, L05	直線性向上0.02 % (L02) or 0.05 % (L05)	
反転出力信号 (アナログ出力のみ)	IN	ロープを引き出すことでセンサーのアナログ信号が増加します (標準)。オプションINは信号を反転します。つまり、センサーの信号はロープを引き出すことによって低下します。	
合成ワイヤロープ	COR	耐摩耗性化コラミド製の合成ワイヤロープです。熱膨張の影響を考慮して安定した温度での使用を推奨します。	
M4ピボット	M4	オプションのM4ネジ、長さ22mmのピボット式ロープ固定。貫通穴やM4ネジ穴への取付に最適です。	
アイレット	RI	ワイヤロープの先端にクリップの代わりにアイレットが装着されています。内径20mm	
M6穴付き円柱ピン	ZH, ZR	ZH: M6穴付円柱ピン ZR: M6穴付円柱ピン+カラビナリング	
保護等級 IP67	IP67	センサが湿度の高い環境で動作する場合は、オプションIP67を使用してください。このオプションを使用すると、特別なシーリングのために出力信号にわずかなヒステリシスが発生する可能性があることに注意してください。最大加速度と変位速度は、指定された値の80%に減少します。	
腐食防止オプション	CP	V4Aワイヤロープ、ステンレス製ベアリング、オプションM4が含まれています。センサーロープドラムにはHARTCOAT®コーティングが施されています。このコーティングは硬質の陽極酸化であり、硬いセラミックのような層で腐食性を媒体(海水など)による腐食からセンサーを保護します。	
腐食防止増強オプション (アナログ出力のみ)	ICP	ハウジングのコンポーネントとロープドラムは、HARTCOAT®でコーティングされています。CP, IP67, M4のオプションも含まれます。	
使用温度範囲高温拡大オプション (ポテンシオメーター出力のみ)	H120	このオプションを使用すると、ポテンシオメーター出力タイプのセンサーを-20 ~ +120 °Cで動作させることができます	
使用温度範囲低温拡大オプション (アナログ出力のみ)	T40	特別なコンポーネントと低温グリースにより、動作温度を-40°C (最高+85°C) まで下げることができます。	
TEDS コネクタ (アナログ・ケーブル出力のみ： 詳細について TEDS)	TD, TDP, TDPS	TD: アssenブリ TDP: アssenブリ+プログラミング TDPS: アssenブリ+プログラミング+計測点: 35	

アクセサリ

可変電子機器 - スクイーザ

アナログ出力バージョン5Vおよび10Vのドロワイヤセンサーには、VT-Electronicsと呼ばれる可変可能な内部電子機器が装備されています。センサーのポテンショメーターによって提供される信号は、VT-Electronicsによってデジタル化されます。このデジタル情報は、最初の電子機器により処理され、次に逆変換され、0~5Vまたは0~10Vのアナログ出力信号として出力されます。デジタル化により、スクイーザを使用してセンサを個別に構成できる2つの調整が可能です：

- 測定範囲の可変。可変プロセスが成功したら、スクイーザをセンサーから取り外すと標準のケーブルまたはコネクタと交換できます。
- 個々の切り替えポイントの設定。スクイーザにより個別のオープンコレクタのスイッチングポイントを設定できます。スイッチング信号は、多機能ラインMFLを介して送信されます。

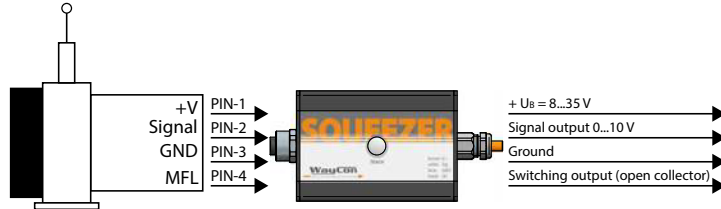

機能の詳細な説明は [Squeezer manual](#) を参照ください。

偏向プーリー - UR2

ロープはセンサーから垂直に引き出す必要があります。垂直からの最大変動は±3°です。偏向プーリーにより、ワイヤロープの方向が変更可能となり複数のプーリーを使用できます。ロープクリップを偏向プーリーに通してはなりません。標準ワイヤロープ径0.5mmに対応。

足場材質: 陽極酸化アルミニウム(アルマイト)
 スプール材質: POM-C
 取り付け: 六角ソケットもしくはM6皿ネジによって垂直または水平の取り付けが可能です。特別な低温グリースとRSシーリング付ボールベアリングを使用しています。
 温度: -40 ~ +80 °C

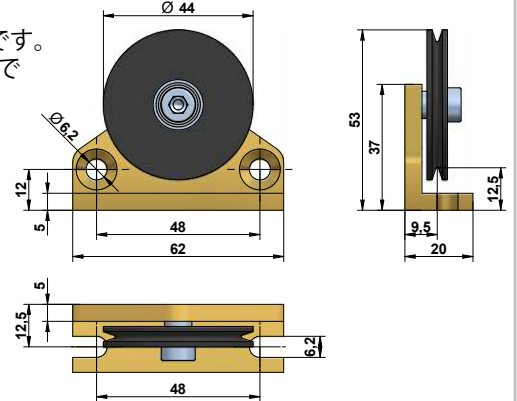
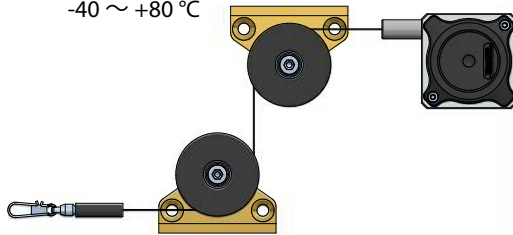

延長ロープ - SV

測定対象物とセンサーの間の距離を延長する為に、延長ロープを適用できます。ロープクリップを方向転換プーリーに通してはなりません。ご注文時に必要な長さを指定してください(XXXX)。最小の長さは150mmです：

- SV1-XXXX: 延長ロープ (150...4995 mm)
- SV2-XXXX: 延長ロープ (5000...19995 mm)
- SV3-XXXX: 延長ロープ (20000...40000 mm)

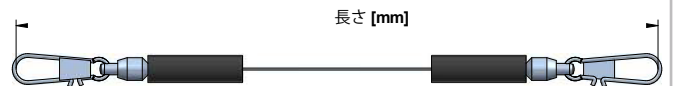

マグネットクランプ - MGGI

マグネットクランプを使用して、ロープを金属製の物体にすばやく取り付けます。組み立ての必要はなく、ラバーコーティングにより滑らかな接触(ニスを塗った表面など)を提供し、振動による滑りを防ぎます。磁石はネオジムコアで構成されており、粘着力が260Nに向上にしています。フックにより、ロープクリップを簡単に取り付けることができます。

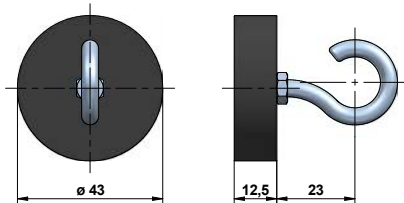

ロープクリーナー - RCS

RCSロープクリーナーを使用して、センサーの測定ロープから汚れを取り除きます。センサーの最大測定範囲は29mm減少し、RCSはオプションRIと互換性がないことに注意してください。

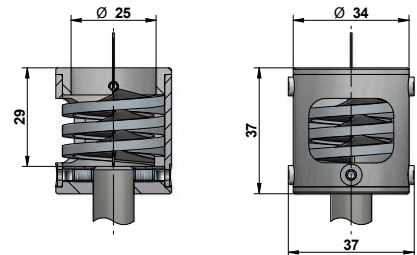

オーダーコード アナログ出力アウトプット

SX135 - □ - □ - □ - □

計測長 [m]	
6/7/8	

出力信号		
ポテンシオメーター	1 kΩ	1R
ポテンシオメーター	5 kΩ	5R
ポテンシオメーター	10 kΩ	10R
電圧	0.5...4.5 V	4,5V
電圧	0...5 V	5V
電圧	-5...+5 V	55V
電圧	0...10 V	10V
電圧	0...5 V (teachable)	5VT
電圧	0...10 V (teachable)	10VT
電流	4...20 mA	420A

接続		
M12アキシャルコネクタ、4ピン		SA12
M12ラジアルコネクタ、4ピン		SR12
4芯アキシャルケーブル、2m		KA02
4芯アキシャルケーブル、5m		KA05
4芯アキシャルケーブル、10m ¹⁾		KA10

バージョン		
標準		-
オプション付き		O

¹⁾ 上記以上の計測長を希望の場合はお問い合わせください。

²⁾ TEDSコネクタについて詳細は別紙参照

太字: 標準で短納期

オプション	概要(8 ^位 -ジ ^{参照})
L05	直線性向上 ±0.05 %
IN	反転出力
COR	コラミド製合成ワイヤ
M4	M4ピボット
RI	アイレット
ZH	M6穴付き円柱ピン
ZR	M6穴付き円柱ピン+カラビナリング
IP67	保護等級 IP67
CP	腐食防止オプション
ICP	腐食防止増強オプション
H120	使用温度範囲高温拡大 -20...+120 °C
T40	使用温度範囲低温拡大 -40...+85 °C
TD	TEDS: アッセンブリ ²⁾
TDP	TEDS: アッセンブリ+プログラミング ²⁾
TDPS	TEDS: アッセンブリ+プログラミング+計測点35 ²⁾

オプション	組み合わせできないオプション
COR	MR 8, H120
M4	CP, ICP
RI	CP, ICP
ZH	CP, ICP
ZR	CP, ICP
IP67	H120, ICP
CP	M4, RI, ZH, ZR, ICP
ICP	M4, RI, ZH, ZR, IP67, CP
H120	4,5V, 5V, 55V, 10V, 5VT, 10VT, 420A, SA12, SR12, COR, IP67, CP, ICP, T40, TD, TDP, TDPS
T40	H120
TD	1R, 5R, 10R, SA12, SR12, H120, TDP, TDPS
TDP	1R, 5R, 10R, SA12, SR12, H120, TD, TDPS
TDPS	1R, 5R, 10R, SA12, SR12, H120, TD, TDP

オーダーコード デジタル出カインクリメンタル

SX135-□-□-□-□-□

計測長 [m] 6/7/8	
分解能 [パルス/mm] 0.28/2.8/ 5.6/14	
出力信号 Line driver RS422 (TTL) Push-Pull (HTL)	L G
接続 M23ラジアルコネクタ, 12ピン M23アキシャルコネクタ, 12ピン M12ラジアルコネクタ, 8ピン M12アキシャルコネクタ, 8ピン ラジアルケーブル, 2m ¹⁾ ラジアルケーブル, 5m ¹⁾ ラジアルケーブル, 10m ^{1), 2)} アキシャルケーブル, 2m ¹⁾ アキシャルケーブル, 5m ¹⁾ アキシャルケーブル, 10m ^{1), 2)}	SR23 SA23 SR12 SA12 KR02 KR05 KR10 KA02 KA05 KA10
バージョン 標準 オプション付き	- O

オプション	概要 (8 ^{ビット} 参照)
K1	接続方向「上」
K2	接続方向「左」
K3	接続方向「下」
L02	直線性向上 ±0.02 %
COR	コラミド製合成ワイヤ
M4	M4ピボット
RI	アレット
ZH	M6穴付き円柱ピン
ZR	M6穴付き円柱ピン+カラビナリング
IP67	保護等級 IP67
CP	腐食防止オプション

オプション	組み合わせできないオプション
L02	分解能 0.28/2.8
COR	MR 8
M4	CP
RI	CP
ZH	CP
ZR	CP
CP	M4, RI, ZH, ZR

¹⁾ ラインドライバ: 10芯/プッシュプル: 8芯
²⁾ より長いケーブルをご希望の場合はお問い合わせ下さい
 太字: 標準仕様で短納期

オーダーコード デジタル出力アブソリュート CANOPEN (WCAN)

SX135-□-□-□-□

計測長 [m] 6/7/8	
出力信号 CANopen	WCAN
接続 ²⁾ M12アキシャルコネクタ, 5ピン M12ラジアルコネクタ, 5ピン 5芯アキシャルケーブル, 2m 5芯アキシャルケーブル, 5m 5芯アキシャルケーブル, 10m ¹⁾	SA12 SR12 KA02 KA05 KA10
バージョン 標準 オプション付き	- O

オプション	概要 (8 ^{ビット} 参照)
COR	コラミド製合成ワイヤ
M4	M4ピボット
RI	アレット
ZH	M6穴付き円柱ピン
ZR	M6穴付き円柱ピン+カラビナリング
IP67	保護等級 IP67
CP	腐食防止オプション
ICP	腐食防止増強オプション
T40	使用温度範囲 -40...+85 °C

オプション	組み合わせできないオプション
COR	MR 8
M4	CP, ICP
RI	CP, ICP
ZH	CP, ICP
ZR	CP, ICP
IP67	ICP
CP	M4, RI, ZH, ZR, ICP
ICP	M4, RI, ZH, ZR, IP67, CP

¹⁾ より長いケーブルをご希望の場合はお問い合わせ下さい。

オーダーコード デジタル出力アブソリュート

SX135 - □ - □ - □ - □

計測長 [mm]	
6/7/8	

出力信号	
SSI	SSI
CANopen	CAN
Profibus DP	PRO
EtherCAT	CAT
Profinet	NET

接続	
M12ラジアルコネクタ, 8ピン (SSI)	SR12
M23ラジアルコネクタ, 12ピン (SSI)	SR23
ラジアルケーブル, 1m, PVC (SSI)	KR01
ラジアルケーブル, 5m, PVC (SSI)	KR05
Cable gland, radial (CAN, PRO) ¹⁾	KVBH
M12ラジアルコネクタ x 2, 5ピン (CAN) ¹⁾	SR12
M12ラジアルコネクタ x 3, 5ピン (PRO) ¹⁾	SR12
M12ラジアルコネクタ x 3, 4ピン (CAT, NET) ¹⁾	SR12

バージョン	
標準	-
オプション付き	O

オプション	概要 (8ページ参照)
K1	接続方向「上」
K2	接続方向「左」
K3	接続方向「下」
COR	コラミド製合成ワイヤ
M4	M4ピボット
RI	アイレット
ZH	M6穴付き円柱ピン
ZR	M6穴付き円柱ピン+カラビナリング
IP67	保護等級 IP67
CP	腐食防止オプション

オプション	組み合わせできないオプション
COR	MR 8
M4	CP
RI	CP
ZH	CP
ZR	CP
CP	M4, RI, ZH, ZR

¹⁾ 取り外し可能なバスターミナルカバー

標準アクセサリ

UR2	偏向プーリー(ワイヤ径0.5mm用)
MGG1	マグネティッククランプ
RCS-SX135-8 ¹⁾	ロープクリーナー

SV1-XXXX	延長ロープ(150 mm ~ 4995 mm)
SV2-XXXX	延長ロープ(5000 mm ~ 19995 mm)
SV3-XXXX	延長ロープ(20000 mm ~ 40000 mm)

¹⁾ロープクリーナーを使用すると、最大測定範囲が29mm短くなることにご注意ください。RCSはRLとの互換性はありません。

アクセサリ アナログ出力

4ピンM12コネクタシールドケーブル(フィメール), IP67	
K4P2M-S-M12	2 m, ストレートコネクタ
K4P5M-S-M12	5 m, ストレートコネクタ
K4P10M-S-M12	10 m, ストレートコネクタ
K4P2M-SW-M12	2 m, アングラークコネクタ
K4P5M-SW-M12	5 m, アングラークコネクタ
K4P10M-SW-M12	10 m, アングラークコネクタ

アナログ出力用デジタルディスプレイ, 2チャンネル	
WAY-AX-S	タッチスクリーン, 供給電圧: 18...30 VDC
WAY-AX-AC	タッチスクリーン, 供給電圧: 115...230 VAC

さらに情報の詳細とオプションは [WAY-AX data sheet](#) を参照ください。

4ピンM12メーティングコネクタ(フィメール), セルフアセンブリ用	
D4-G-M12-S	ストレートコネクタ
D4-W-M12-S	アングラークコネクタ

スクイーズ接続用ケーブル(フィメールからメール)	
K4P1,5M-SB-M12	1.5 m, 4芯シールドケーブル, 4ピンM12x2

電圧伝達アクセサリ

SQUEEZER2M	電圧出力用アクセサリ, 2mケーブル
SQUEEZER5M	電圧出力用アクセサリ, 5mケーブル
SQUEEZER10M	電圧出力用アクセサリ, 10mケーブル

アクセサリ デジタル出力インクリメンタル

8ピンM12コネクタシールドケーブル(フィメール), IP67	
K8P2M-S-M12	2 m, ストレートコネクタ
K8P5M-S-M12	5 m, ストレートコネクタ
K8P10M-S-M12	10 m, ストレートコネクタ
K8P2M-SW-M12	2 m, アングラークコネクタ
K8P5M-SW-M12	5 m, アングラークコネクタ
K8P10M-SW-M12	10 m, アングラークコネクタ

8ピンM12メーティングコネクタ(フィメール), セルフアセンブリ用	
D8-G-M12-S	ストレートコネクタ
D8-W-M12-S	アングラークコネクタ

HTL出力用デジタルディスプレイ, 2チャンネル	
WAY-DX-S	タッチスクリーン, 供給電圧: 18...30 VDC
WAY-DX-AC	タッチスクリーン, 供給電圧: 115...230 VAC

さらに情報の詳細とオプションは [WAY-DX data sheet](#) を参照ください。

12ピンM23コネクタシールドケーブル(フィメール), IP67	
K12P2M-S-M23	2 m, ストレートコネクタ
K12P5M-S-M23	5 m, ストレートコネクタ
K12P10M-S-M23	10 m, ストレートコネクタ

12ピンM23メーティングコネクタ(フィメール), セルフアセンブリ用	
CON012-S	ストレートコネクタ, メタルハウジング

HTL または TTL出力用 デジタルディスプレイ, 2チャンネル	
WAY-DXM-S	タッチスクリーン, 供給電圧: 18...30 VDC
WAY-DXM-AC	タッチスクリーン, 供給電圧: 115...230 VAC

さらに情報の詳細とオプションは [WAY-DXM data sheet](#) を参照ください。

アクセサリ デジタル出力アブソリュート CAN OPEN (WCAN)

5ピンM12コネクタシールドケーブル(フィメール), IP67	
K5P2M-S-M12	2 m, ストレートコネクタ
K5P2M-SW-M12	2 m, アングラークコネクタ

アクセサリ デジタル出力アブソリュート SSI

8ピンM12コネクタシールドケーブル(フィメール), IP67

K8P2M-S-M12 2 m, ストレートコネクタ

K8P5M-S-M12 5 m, ストレートコネクタ

K8P10M-S-M12 10 m, ストレートコネクタ

K8P15M-S-M12 15 m, ストレートコネクタ

12ピンM23コネクタシールドケーブル(フィメール), IP67

K12P2M-S-M23 2 m, ストレートコネクタ

K12P5M-S-M23 5 m, ストレートコネクタ

K12P10M-S-M23 10 m, ストレートコネクタ

K12P15M-S-M23 15 m, ストレートコネクタ

8ピンM12メーティングコネクタ(フィメール), セルフアッセンブリ用

D8-G-M12-S ストレートコネクタ

D8-W-M12-S アングラーコネクタ

12ピンM23メーティングコネクタ(フィメール), セルフアッセンブリ用

CON012-S ストレートコネクタ, メタルハウジング

SSI出力用デジタルディスプレイ, 2チャンネル

WAY-SX-S タッチスクリーン, 供給電圧: 18...30 VDC

WAY-SX-AC タッチスクリーン, 供給電圧: 115...230 VAC

さらに情報の詳細とオプションは[WAY-SX data sheet](#) を参照ください。アクセサリ デジタル出力アブソリュート CAN^{OPEN} (CAN)

5ピンM12コネクタシールドケーブル, IP67

K5P2M-B-M12-CAN 2 m, フィメールコネクタからオープンエンド

K5P2M-SB-M12-CAN 2 m, フィメールコネクタからメールコネクタ

K5P2M-S-M12-CAN 2 m, メールコネクタからオープンエンド

アクセサリ デジタル出力アブソリュート PROFIBUS

5ピンM12コネクタシールドケーブル, IP67

K5P2M-B-M12-PROF 2 m, フィメールコネクタからオープンエンド

K5P2M-SB-M12-PROF 2 m, フィメールコネクタからメールコネクタ

K5P2M-S-M12-PROF 2 m, メールコネクタからオープンエンド

その他

M12-PROF-AW 終端抵抗

アクセサリ デジタル出力アブソリュート ETHERCAT AND PROFINET

4ピンM12コネクタシールドケーブル(メール), IP67

K4P2M-S-M12-CAT 2 m, ストレートコネクタ

K4P5M-S-M12-CAT 5 m, ストレートコネクタ

K4P10M-S-M12-CAT 10 m, ストレートコネクタ

4ピンM12コネクタシールドケーブル, IP67

K4P2M-SS-M12-CAT 2 m, メールコネクタからメールコネクタ

K4P5M-SS-M12-CAT 5 m, メールコネクタからメールコネクタ

K4P10M-SS-M12-CAT 10 m, メールコネクタからメールコネクタ

注記: 電力供給に追加ケーブルが必要となることに注意してください。„[Accessories Analog Output](#)“ のリストから適切なケーブルを選択できます。

日本代理店

株式会社ヒロテック

103-0023

東京都中央区日本橋本町1-1-3

立石本町ビル6F

Tel:03-5200-2201 Fax:03-5200-2212

Subject to change without prior notice.

WayCon Positionsmesstechnik GmbH

Email: info@waycon.deInternet: www.waycon.biz

Positionsmesstechnik

Headquarters Munich

Mehlbeerstr. 4

82024 Taufkirchen

Tel. +49 (0)89 67 97 13-0

Fax +49 (0)89 67 97 13-250

Office Cologne

Auf der Pehle 1

50321 Brühl

Tel. +49 (0)2232 56 79 44

Fax +49 (0)2232 56 79 45